



# Profielkeuzevoorlichting HAVO-3



Decaan: N. de Fockert ([frt@isw.info](mailto:frt@isw.info))

# LoopbaanOriëntatie en -Begeleiding (LOB)

- Ondersteunen bij het maken van **profielkeuze** klas 3
- Ondersteunen bij het maken van **studiekeuze** klas 4 en 5



# Inhoud vanavond:

- Wat zijn de 4 profielen
- Hoe kom je tot een keuze?

- 
- A blue-toned illustration of a person standing next to a sign on a sidewalk. The person is looking at the sign, which has some lines on it. The background shows a street scene with trees and buildings. The illustration is overlaid on a semi-transparent blue box that contains a list of topics.
- Wat wil je
  - Wat kun je (en wat zéker niet)
  - Hoe zie jij jezelf
  - Hoe zien anderen jou
  - Wie kan jou helpen



# Waar sta je nu?

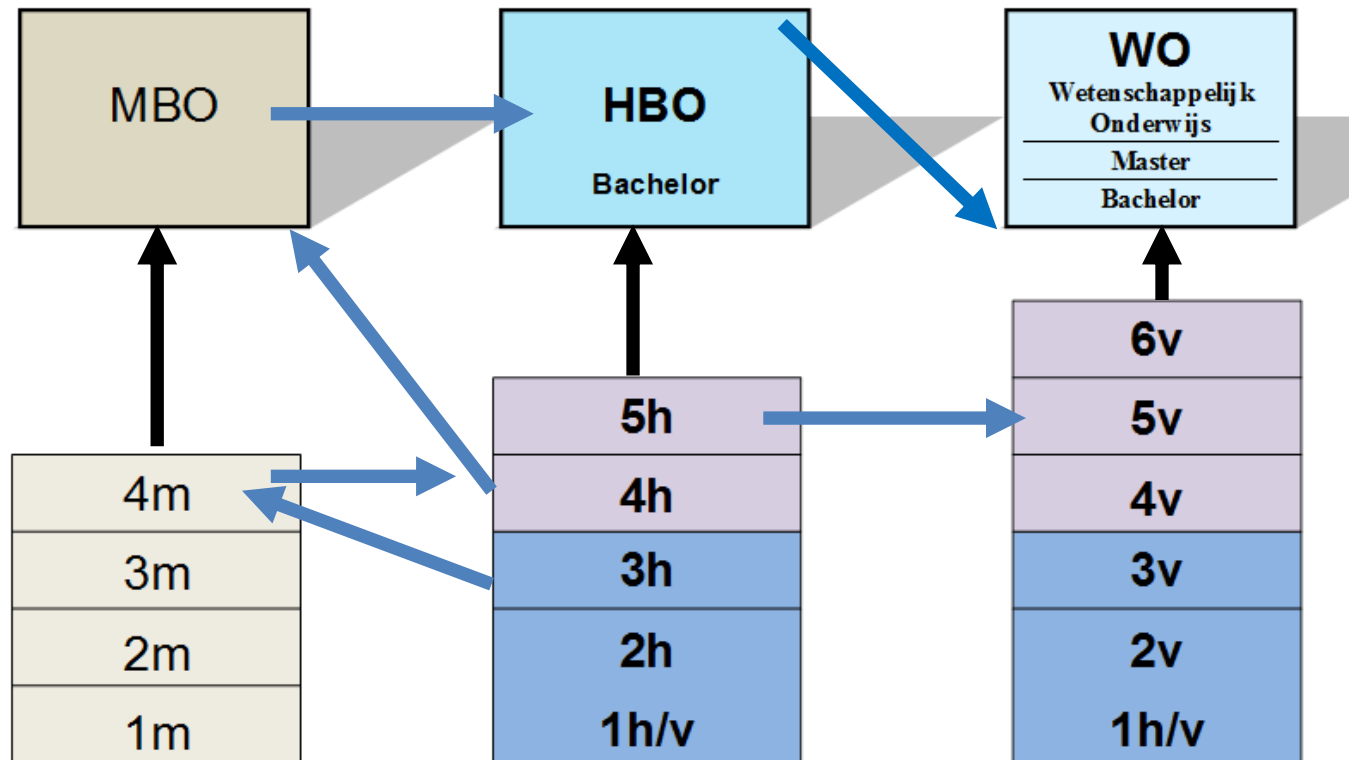

Voor goede overstap vo → hbo/wo: 4 profielen

Cultuur & Maatschappij

Natuur & Gezondheid



Economie & Maatschappij

Natuur & Techniek



# Korte kennismaking met de profielen



# Korte kennismaking met de profielen



[Introductie filmpje profielen en profielkeuze](#)



# Opbouw Profielen

**gemeenschappelijk deel**

**vrij deel**

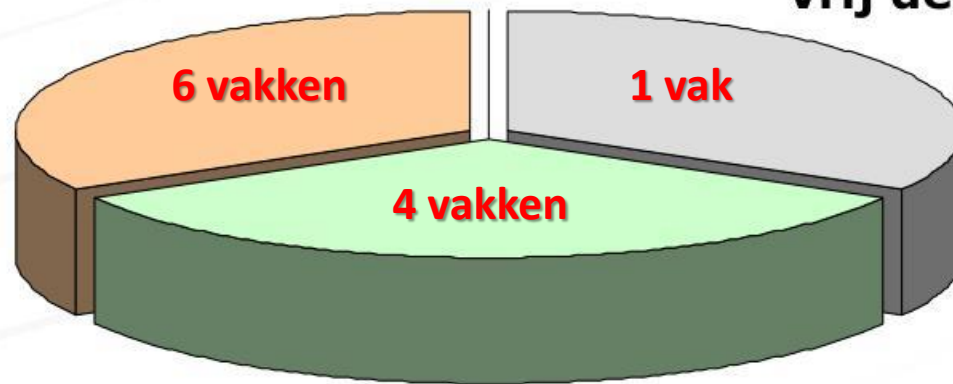

**profiel deel**





# Cultuur en Maatschappij (CM)

## Verplichte vakken:

**NEDERLANDS**

**ENGELS**

**LICHAMELIJKE OPVOEDING**

**LEVENSBECHOUWELIJKE VORMING**

**CKV**

**MAATSCHAPPIJLEER**

## Profieldeel:

**AARDRIJKSKUNDE**

**GESCHIEDENIS**

## Keuze 1:

**DUITS**

**FRANS**

## Keuze 2:

**DUITS**

**FRANS**

**KUNST MUZIEK**

**KUNST BEELDEND**

## Vrije deel:

**DUITS**

**FRANS**

**WISKUNDE A**\*

**BSM**\*

**INFORMATICA**\*

**ECONOMIE**

**ISW**  
Gasthuislaan



\* Voorlichting over deze vakken op 7 december



# Economie en Maatschappij (EM)

## Verplichte vakken:

- NEDERLANDS
- ENGELS
- LICHAMELIJKE OPVOEDING
- LEVENSBSCHOUWELIJKE VORMING
- CKV
- MAATSCHAPPIJLEER

## Profieldeel:

- GESCHIEDENIS
- ECONOMIE

## Keuze 1:

- BEDRIJFSECONOMIE**\*
- AARDRIJKSKUNDE**

## Keuze 2:

- WISKUNDE A**\*
- WISKUNDE B**\*

## Vrije deel:

- DUITS**
- FRANS**
- BSM**\*
- BEDRIJFSECONOMIE**\*
- INFORMATICA**\*

**ISW**  
Gasthuislaan



\* Voorlichting over deze vakken op 7 december



# Natuur en Gezondheid (NG)

## Verplichte vakken:

NEDERLANDS

ENGELS

LICHAMELIJKE OPVOEDING

LEVENSBSCHOUWELIJKE VORMING

CKV

MAATSCHAPPIJLEER

## Profieldeel:

BIOLOGIE

SCHEIKUNDE

## Keuze 1:

WISKUNDE A \*

WISKUNDE B \*

## Keuze 2:

AARDRIJKSKUNDE

NATUURKUNDE

## Vrije deel:

DUIJS

FRANS

ECONOMIE

BSM \*

INFORMATICA \*

**ISW**  
Gasthuislaan



\* Voorlichting over deze vakken op 7 december



# Natuur en Techniek (NT)

## Verplichte vakken:

NEDERLANDS

ENGELS

LICHAMELIJKE OPVOEDING

LEVENSBSCHOUWELIJKE VORMING

CKV

MAATSCHAPPIJLEER

## Profieldeel:

SCHEIKUNDE

WISKUNDE B \*

NATUURKUNDE

## Keuze 1:

BIOLOGIE

INFORMATICA \*

## Vrije deel:

DUIITS

FRANS

ECONOMIE

BSM \*

INFORMATICA \*

**ISW**  
Gasthuislaan



\* Voorlichting over deze vakken op 7 december



# Extra vak

## Extra examenvak in het vrije deel

- slechts bij uitzondering mogelijk
- werkdruk leerlingen is hoog
- **zelfstandige** leerling met goede **werkhouding**
- geen lesgarantie!!!
- Coördinator is meneer van Mierlo: [mro@isw.info](mailto:mro@isw.info)
- overstap naar vwo: taal misschien handig\*

\*uitzondering: leerlingen met dyslexie hoeven geen 2<sup>e</sup> vreemde taal op het VWO



## Deel 2

### Hoe kom je tot een goede keuze?

- Wat wil je
- Wat kun je (en wat zéker niet)
- Hoe zie jij jezelf
- Hoe zien anderen jou
- Wie kan jou helpen



## Verdiepen:

Welk profiel geeft toegang tot welke opleiding/beroepen?  
Doorstroomrechten HBO/WO?

## Qompas:

Wie ben ik ?  
Wat zijn mijn capaciteiten?  
Welke studierichtingen interesseren me?  
Welke vakken vind ik leuk?  
In welke vakken ben ik goed?  
Testen

## Gesprekken:

Met ouders  
Met mentor  
Met decaan  
Met vrienden



## Lezen:

Sites  
Kranten  
Tijdschriften



# Hoe kom je tot een goede keuze?

## WEL

- interesse (wat vind ik leuk?)
- capaciteiten (wat kan ik goed?)
- beroepsperspectief
- eisen vervolgopleiding



## NIET

- enthousiaste docenten
- keuze klasgenoten





## Sector: Onderwijs

Opleidingen	NT	NG	EM	CM
B Aardrijkskunde <sup>2</sup>	✓	✓	✓	✓
B Algemene Economie <sup>2</sup>	econ of m&o of be	econ of m&o of be	✓	econ
B Bedrijfseconomie <sup>2</sup>	econ of m&o of be	econ of m&o of be	✓	econ
B Biologie <sup>2</sup>	✓	✓	biol of nlt	biol of nlt
B Consumptieve Techniek I en II <sup>2</sup>	✓	✓	✓	✓
B Docent Beeldende Kunst en Vormgeving <sup>1</sup>	✓	✓	✓	✓
B Docent Dans <sup>1</sup>	✓	✓	✓	✓
B Docent en kennismanager Dienstverlening en Producten	✓	✓	✓	✓

Link: [Doorstroomrechten HBO](#)

Bron: [gompas.nl](#) doorstroomeisen voor hbo-studies



# Tijdsplanning komend schooljaar

- Werken aan Qompas (okt. – dec.)
- 7 december 2023 voorlichting startvakken + wiskunde a/b
- 12 januari 2024 inleveren voorlopige profielkeuzes
- 12 januari 2024 adviezen van docenten (niet bindend)
- Eind januari 2024 brief naar ouders
- Februari/maart 2024 gesprekken met **ouders en leerlingen** over profielkeuze (door mentor)

En dan....



# Tijdsplanning

uiterlijke inleverdatum definitief profiel

9 april 2024



# LOB en het keuzeproces: Wie doet wat?

- Mentor: 1<sup>e</sup> aanspreekpunt. Voert profielkeuzegesprekken.
- Vakdocenten: advies en vakkeninfo
- Decaan: coördinatie activiteiten en lessen/2<sup>e</sup> aanspreekpunt (als leerlingen er niet uitkomen)
- Ouders: stimuleren en helpen hun kind (Qompas) en houden het gesprek op gang



# Zijn er nog vragen?

EEN PRET  
**GESPREK!**  
AAN DE KEUKENTAFEL

Wat vind je later  
belangrijk in je werk?

Wat zijn jouw  
interesses?

## Het reflectie recept

1. Warm het gesprek op met een compliment
2. Meng vervolgens uw zoon of dochter's kwaliteiten met een paar eetlepels vertrouwen
3. Stel een handje open vragen en luister goed naar de antwoorden van je kind
4. Maak het gesprek af met een snufje informatie over eventuele vervolgstappen
5. Serveer met een glimlach

*Succes!*

**YOUR  
PLACE-TO-  
BE-MAT**  
WAAR WIL  
JIJ ZIJN?

Wie vind jij  
inspirerend?

Waar ben jij  
goed in?

Waar doe jij  
moeite voor?

project  
Stimulering LOB

VORRAAD

Twee personen in een uitgeleend Project Stimulering  
LOB aan de VOZaad, de vertegenwoordiger van de  
voortgezet onderwijs.