



# Profielkeuzevoorlichting VWO-3



Decaan: Bas Agterberg ([agg@isw.info](mailto:agg@isw.info))

# LoopbaanOriëntatie en -Begeleiding (LOB)

- ondersteunen bij het maken van **profielkeuze** klas 3
- ondersteunen bij het maken van **studiekeuze** klas 4, 5 en 6

**LOB!**



# Inhoud vanavond:

- Wat zijn de 4 profielen
- Hoe kom je tot een keuze?



# Waar sta je nu?

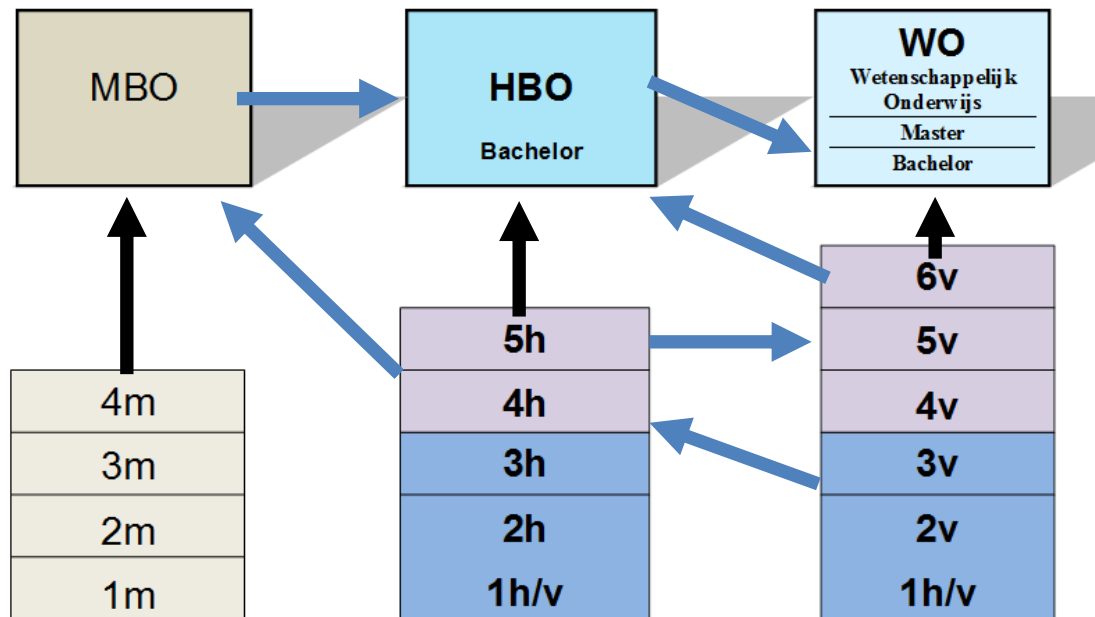

# Aansluiting VO → WO/HBO: 4 profielen

Cultuur & Maatschappij

Natuur & Gezondheid

CM

NG



EM

NT

Economie & Maatschappij

Natuur & Techniek



## Filmpje profielen



# Profielen

**gemeenschappelijk deel**

**vrij deel**

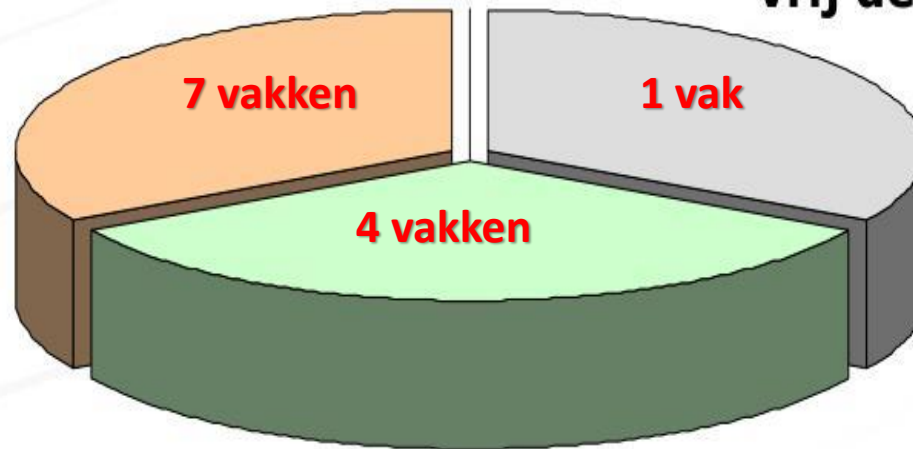

**profiel deel**



# C & M

## Gemeenschappelijk deel

### Vak

Nederlands

Engels

maatschappijleer

Lichamelijke opvoeding

levensbeschouwing

CKV / **KCV**

Duits

Frans

**Latijn**

**Grieks**

## Profiel deel

### Vak

geschiedenis

aardrijkskunde

wiskunde A\*

wiskunde C\*

kua-beeldend

kua-muziek

Duits

Frans

## Vrije deel

### Vak

Duits

Frans

BSM\*

informatica\*

economie (wa)

filosofie\*

\* Voorlichting over deze vakken

**7 december 2022**





# E & M

Gemeenschappelijk  
deel

Profiel  
deel

Vrije  
deel

## Vak

Nederlands

Engels

maatschappijleer

Lichamelijke opvoeding

levensbeschouwing

CKV / KCV

- Duits
- Frans
- Latijn
- Grieks

## Vak

geschiedenis

economie

wiskunde A\*

wiskunde B\*

aardrijkskunde

bedrijfseconomie\*

## Vak

Duits

Frans

BSM\*

informatica\*

bedrijfseconomie

filosofie\*

\* Voorlichting over deze vakken

**7 december 2022**



# N & G

## Gemeenschappelijk deel

### Vak

Nederlands

Engels

maatschappijleer

Lichamelijke opvoeding

levensbeschouwing

CKV / **KCV**

- Duits
- Frans
- Latijn
- Grieks

## Profiel deel

### Vak

scheikunde

biologie

wiskunde A\*

wiskunde B\*

natuurkunde

aardrijkskunde

## Vrije deel

### Vak

Duits

Frans

BSM\*

informatica\*

economie

filosofie\*

\* Voorlichting over deze vakken

**7 december 2022**



# N & T

## Gemeenschappelijk deel

### Vak

Nederlands

Engels

maatschappijleer

Lichamelijke opvoeding

levensbeschouwing

CKV / **KCV**

- Duits
- Frans
- Latijn
- Grieks

## Profiel deel

### Vak

scheikunde

natuurkunde

wiskunde B\*

- biologie
- wiskunde D\*
- informatica\*

## Vrije deel

### Vak

Duits

Frans

BSM\*

informatica\*

economie

filosofie\*

wiskunde-D

\* Voorlichting over deze vakken

**7 december 2022**



# Extra vak

## Extra examenvak in het vrije deel

- slechts bij uitzondering mogelijk
- werkdruk leerlingen is hoog
- **zelfstandige** leerling met goede **werkhouding**
- geen lesgarantie!!!
- vergroot toelatingskansen opleidingen met numerus fixus
- coördinator is mevr. Hartog ([htg@isw.info](mailto:htg@isw.info))
- Pre-College of Pre-Classes



# Hoe kom je tot een goede keuze?

## **Verdiepen:**

welk profiel geeft toegang tot welke opleiding/beroepen?  
(doorstroomrechten HBO/WO?)

## **Qompas:**

- wie ben ik ?
- wat zijn mijn capaciteiten?
- welke studierichtingen interesseren me?
- welke vakken vind ik leuk?
- in welke vakken ben ik goed?
- testen

## **Gesprekken:**

met ouders  
met mentor  
met decaan  
met vrienden



## **Lezen:**

sites  
kranten  
tijdschriften



# Hoe kom je tot een goede keuze?

## WEL

- interesse (wat vind ik leuk?)
- capaciteiten (wat kan ik goed?)
- beroepsperspectief
- eisen vervolgopleiding



## NIET

- enthousiaste docenten
- keuze klasgenoten



# Doorstroomrechten WO

## Sector Gezondheidszorg

Opleidingen	N&T	N&G	E&M	C&M
Bewegingswetenschappen	Biol	Nat	⊘	⊘
Biomedical Sciences	Biol	Nat	⊘	⊘
Biolmedische wetenschappen	Biol	Nat	⊘	⊘
Diergeneeskunde	Biol	Nat	⊘	⊘
European Public Health	✓	✓	✓	✓
Geneeskunde	Biol	Nat	⊘	⊘
Gezondheid en leven	Biol	✓	Biol en Schk	⊘
Gezondheidswetenschappen	✓	✓	✓	✓
Klinische technologie	Biol	Nat en WisB	⊘	⊘

[Doorstroomrechten WO](#)

[Doorstroomrechten HBO](#)



# LOB en het keuzeproces: Wie doet wat?

- mentor: 1<sup>e</sup> aanspreekpunt/ voert profielkeuze gesprek
- vakdocenten: advies en vakkeninfo
- decaan: coördinatie activiteiten en 2<sup>e</sup> aanspreekpunt (als leerlingen er niet uitkomen)
- ouders: stimuleren en helpen hun kind (Qompas) en houden het gesprek





# Tijdsplanning komend schooljaar

- werken aan Qompas (okt. – dec.)
- 7 december voorlichting startvakken + wiskunde a/b/c/d
- 12 januari inleveren voorlopige profielkeuzes
- 12 januari adviezen van docenten
- eind januari brief naar ouders
- februari/maart gesprekken mentor met **ouders en leerlingen** over profielkeuze.



uiterlijke inleverdatum definitief profiel

9 april 2023



# EEN PRETTIG GESPREK! AAN DE KEUKENTAFEL

Wat vind je later  
belangrijk in je werk?

Wat zijn jouw  
interesses?

## Het reflectie recept

1. Warm het gesprek op met een compliment
2. Meng vervolgens uw zoon of dochter's kwaliteiten met een paar eetlepels vertrouwen
3. Stel een handje open vragen en luister goed naar de antwoorden van je kind
4. Maak het gesprek af met een snufje informatie over eventuele vervolgstappen
5. Serveer met een glimlach

*Succes!*

**YOUR  
PLACE-TO-  
BE-MAT  
WAAR WIL  
JIJ ZIJN?**

Wie vind jij  
inspirerend?

Waar ben jij  
goed in?

Waar doe jij  
moeite voor?

**Zijn er nog vragen?**

project  
Stimulering LOB

VORRAAD

Deze placemat is een uitgave van Project Stimulering LOB van de VCBraad, de vertegenwoordiger van het voortgezet onderwijs.